



(주)상림엠에스피 CI 메뉴얼 가이드

2024 BRAND MANUAL GUIDELINES

INDEX

01. SYMBOL MOTIF	심볼 모티프
02. LOGOTYPE	로고타입
03. SIGNATURE	시그니처
04. INCORRECT USAGE	금지규정
05. COLOR SYSTEM	색상체계
06. TYPOGRAPHY	지정서체
07. GRAPHIC MOTIF	그래픽 모티프
08. INCORRECT USAGE	금지규정

Concept

상림MSP, Sangnim MPS

상림MSP의 '상림'은 경남 함양군에 위치한 상림공원에서 따왔습니다. 싱그러운 녹음과 푸른 이파리를 형상화하여 심볼을 디자인하였습니다.

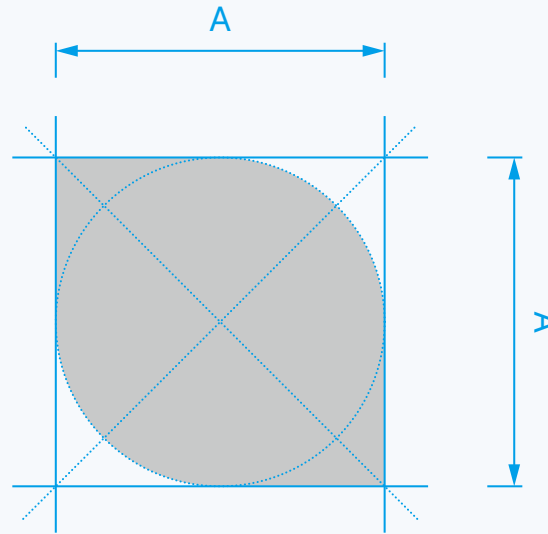

최소사이즈

3mm for print

16px for screen

색상적용 예시

기본형



cmk : 49 18 81 0
hex : #94af50

그라디언트형



cmk : 49 18 81 0 → 65 37 100 0
hex : #94af50 → #6b8932
Degree: -45 °
Ratio : 100%

Concept

Sangnim MPS

심볼의 라운딩 형상과 시각적인 유사성이 느껴질 수 있도록 로고타입을 디자인하였습니다. 국문 로고타입도 영문과의 형태적 유사성이 느껴질 수 있는 서체를 선택하였습니다.

로고타입

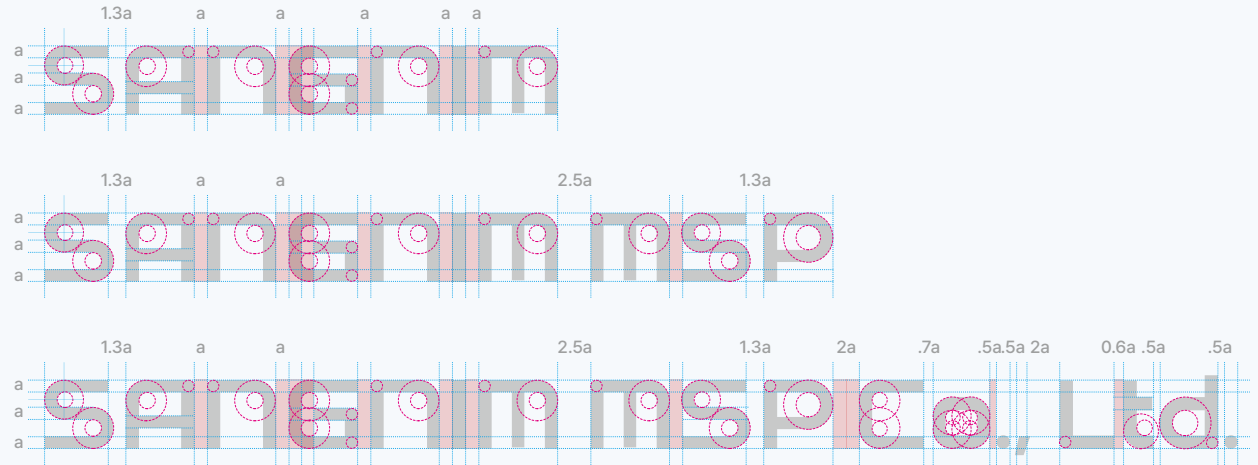

보조 / 국문 로고타입

Inter Medium

Manufacturing Solution Provider

코레일 등근고딕 Bold

(주)상림엠에스피

시그니처 영문

Sangnim

시그니처는 심볼 + 로고타입의 조합입니다.
 가장 기본적으로 사용되는 형태이며, 사용시 정비례로
 확대, 축소하여 변형되지 않도록 사용합니다.
 (주)상림엠에스피만의 로고를 드러낼 수 있는
 공간확보를 위해 로고타입 사용시 상하좌우 최소
 공간을 확보한 상태에서 사용할 수 있도록 합니다.



상황에 따라 그래디언트 심볼을 적용할 수 있습니다.

가로형

(주)상림엠에스피 CI 디자인 통합 메뉴얼 가이드



세로형

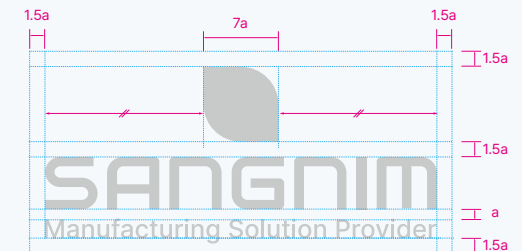

시그니처 영문

Sangnim MSP

시그니처는 심볼 + 로고타입의 조합입니다.
가장 기본적으로 사용되는 형태이며, 사용시 정비례로 확대, 축소하여 변형되지 않도록 사용합니다.
(주)상림엠에스피만의 로고를 드러낼 수 있는 공간확보를 위해 로고타입 사용시 상하좌우 최소 공간을 확보한 상태에서 사용할 수 있도록 합니다.

가로형

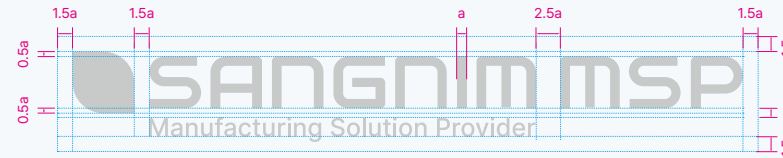

세로형



상황에 따라 그래디언트 심볼을 적용할 수 있습니다.

시그니처 영문

Sangnim MSP Co., Ltd.

시그니처는 심볼 + 로고타입의 조합입니다.
가장 기본적으로 사용되는 형태이며, 사용시 정비례로 확대, 축소하여 변형되지 않도록 사용합니다.
(주)상림엠에스피만의 로고를 드러낼 수 있는 공간확보를 위해 로고타입 사용시 상하좌우 최소 공간을 확보한 상태에서 사용할 수 있도록 합니다.

가로형

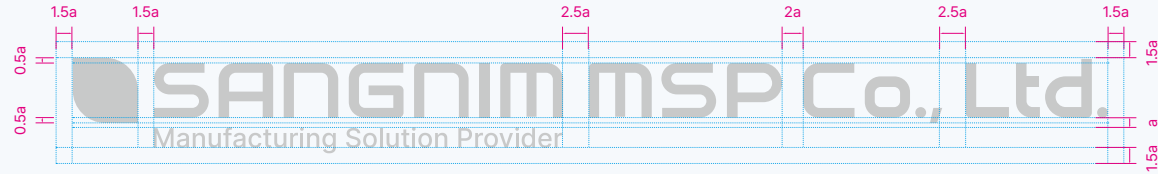

세로형

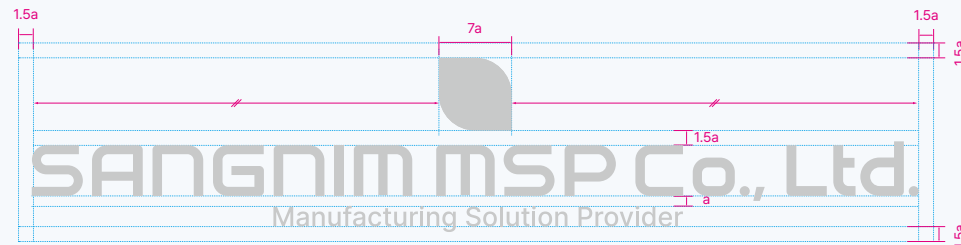

상황에 따라 그래디언트 심볼을 적용할 수 있습니다.

시그니처 국문

(주)상림엠에스피

시그니처는 심볼 + 로고타입의 조합입니다.
가장 기본적으로 사용되는 형태이며, 사용시 정비례로 확대, 축소하여 변형되지 않도록 사용합니다.
(주)상림엠에스피만의 로고를 드러낼 수 있는 공간확보를 위해 로고타입 사용시 상하좌우 최소 공간을 확보한 상태에서 사용할 수 있도록 합니다.

가로형

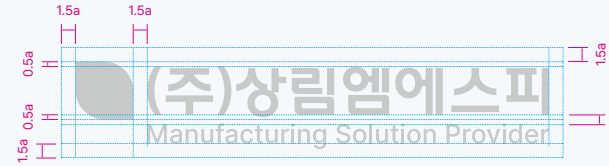

세로형

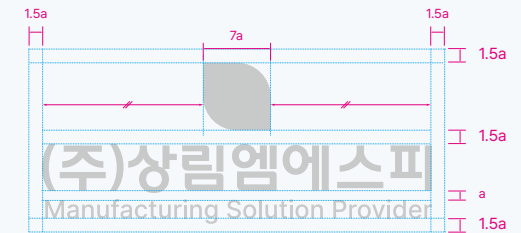

상황에 따라 그래디언트 심볼을 적용할 수 있습니다.

금지 규정

로고 사용 시 흰색 배경에 컬러표현이 원칙이나 불가피한 경우에는 심볼과 로고타입 표현이 가능한지 우선적으로 고려하여야 한다. 기본적으로 정해진 형태와 비례, 간격을 변형해서 사용해서는 안되며 반드시 규정된 형태를 사용해야한다.



가로 세로 비례가 맞지 않는 경우



심볼과 로고타입의 비율을 디자인규정과 다르게 사용하는 경우



정해진 로고컬러를 사용하지 않는 경우



로고타입을 정해진 간격으로 사용하지 않는 경우



로고의 아웃라인만 사용하는 경우



복잡한 패턴위에 사용하는 경우



그래픽 처리시 식별력이 떨어지도록 사용하는 경우



최소 공간 규정사이즈를 어긋난 경우

색상체계

색상을 임의로 변경할 경우 브랜드의 이미지 손상되므로 반드시 표준색상을 사용해야 합니다.
전용 색상은 인쇄물 및 패키지, 차량 등의 상황에 맞게 사용할 수 있습니다.

Color System

SANGNIM Green

CMYK : 49 18 81 0
HEX : #94AF50

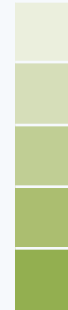

SANGNIM Gradient

CMYK : 49 18 81 0 → 65 37 100 0
HEX : #94AF50 → #6B8932
DEGREE: -45 ° / RATIO : 100%



SANGNIM Grey

CMYK : 0 0 0 80
HEX : #555555



색상배경

로고의 명시성에 따라 배경 색상과 로고 색상 사용에 대한 규정입니다. 본 함에 제시된 색상을 참고하여 로고의 명시성을 해치지 않도록 유의합니다.



흑백배경

로고의 명시성에 따라 배경 색상과 로고 색상 사용에 대한 규정입니다. 본 함에 제시된 색상을 참고하여 로고의 명시성을 해치지 않도록 유의합니다.



지정서체

지정서체는 각종 응용 디자인물에 일정한 서체를 사용하여 일관된 이미지를 만드는데 주목적이 있습니다. 지정서체는 절대적인 규정이 아닌 권장 사항이나 서식류, 문구류, 사인류 등에 시각적인 통일성을 주기 위해 우선적으로 적용하는 것을 원칙으로 합니다.

서체 다운로드 링크

Anta Regular

<https://fonts.google.com/specimen/Anta>

Inter Family

<https://fonts.google.com/specimen/Inter>

코레일 등근고딕

<https://info.korail.com/info/contents.do?key=721>

Pretendard Family

<https://cactus.tistory.com/306>

영문

Anta Regular

Manufacturing Solution Provider

Inter Family

Thin	Manufacturing Solution Provider
ExtrLight	Manufacturing Solution Provider
Light	Manufacturing Solution Provider
Regular	Manufacturing Solution Provider
Medium	Manufacturing Solution Provider
SemiBold	Manufacturing Solution Provider
Bold	Manufacturing Solution Provider

국문

코레일 등근고딕 Bold

제조 솔루션 공급 전문 업체, (주)상림엠에스피

Pretendard Regular

ExtraLight	새로운 생각과 변화를 주도하는 기업
Light	새로운 생각과 변화를 주도하는 기업
Regular	새로운 생각과 변화를 주도하는 기업
Medium	새로운 생각과 변화를 주도하는 기업
SemiBold	새로운 생각과 변화를 주도하는 기업
Bold	새로운 생각과 변화를 주도하는 기업
ExtraBold	새로운 생각과 변화를 주도하는 기업

그래픽 모티프

그래픽 모티프는 각종 응용 디자인물에 일관된 이미지를 만드는데 주목적이 있습니다. 심볼의 일부를 사용하여 시각적인 통일성을 주기 위해 우선적으로 사용하는 것을 원칙으로 합니다.

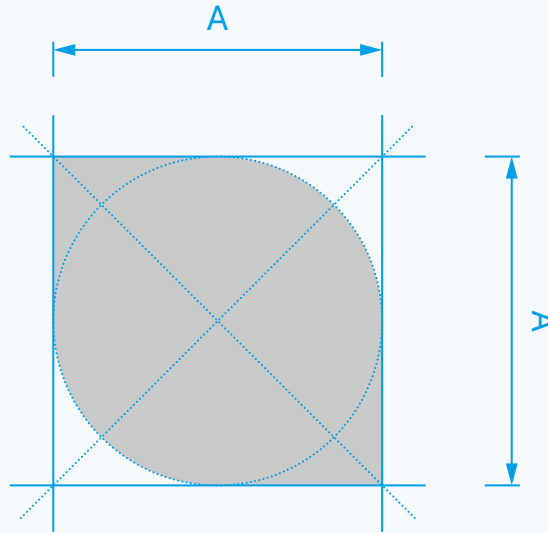

최소사이즈

3mm for print



16px for screen

적용 예시

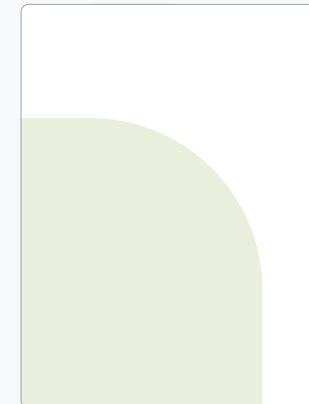

금지 규정

그래픽모티브 사용 시 흰색 배경에 컬러표현이 원칙이나 상황에 따라 변형하여 사용할 수 있다. 기본적으로 정해진 형태와 비례, 간격을 변형해서 사용해서는 안되며 반드시 규정된 형태를 사용해야한다.

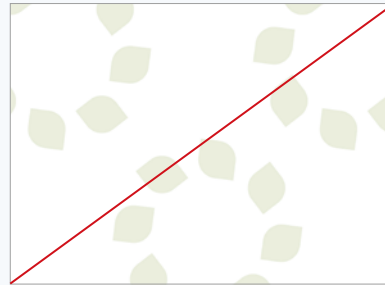

심볼을 하나의 유닛으로 새로운 패턴을 만들어서 사용하는 경우

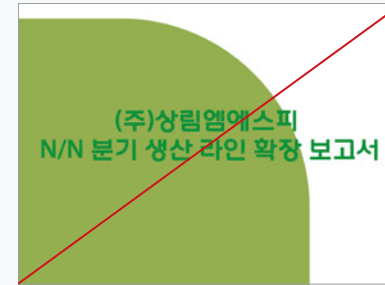

그래픽 모티브의 컬러로 인해 가독성일 떨어지는 경우

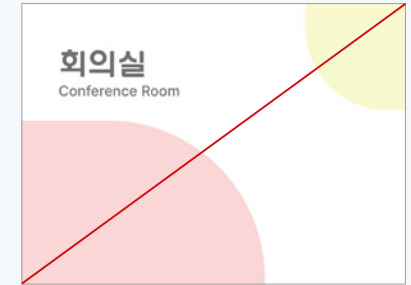

색상체계에서 지정하지 않는 색을 사용하는 경우

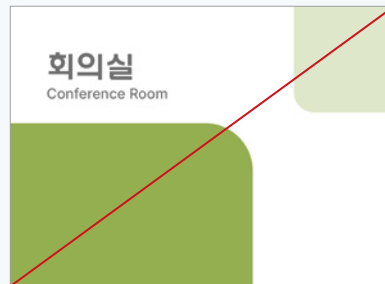

심볼의 곡률을 임의로 변경하는 경우

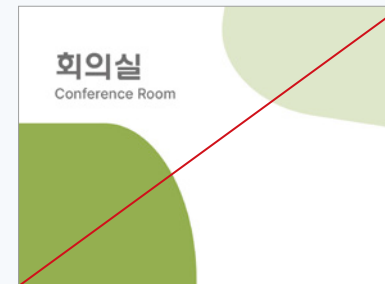

심볼의 가로 세로 비율을 임의로 조정하는 경우

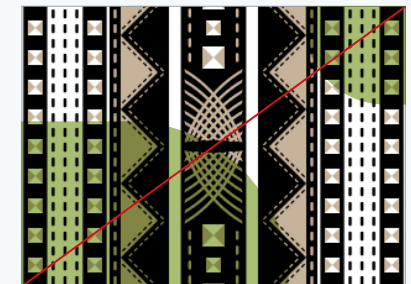

너무 복잡한 배경에서 그래픽 모티브를 사용하는 경우



@2024 SANGNIM MSP CO., LTD. All Right Reserved | DESIGNED BY HRUM